

ОКПД2 28.14.11.190

**ООО Промышленно-коммерческая фирма «Полёт»  
(ООО ПКФ «Полёт»)**

**Распределительное устройство типа РУ-150-П**

**Паспорт  
ЯТАУ.492212.015 ПС**

**Руководство по эксплуатации  
ЯТАУ.492212.015 РЭ**

г. Заречный

## СОДЕРЖАНИЕ

1	ОБЩИЕ СВЕДЕНИЯ.....	3
2	НАЗНАЧЕНИЕ ИЗДЕЛИЯ.....	4
3	ТЕХНИЧЕСКИЕ ХАРАКТЕРИСТИКИ .....	4
4	КОМПЛЕКТ ПОСТАВКИ.....	6
5	КОНСТРУКЦИЯ УСТРОЙСТВА И ПРИНЦИП РАБОТЫ.....	7
6	УКАЗАНИЯ МЕР БЕЗОПАСНОСТИ.....	8
7	ОБЕСПЕЧЕНИЕ ВЗРЫВОЗАЩИЩЕННОСТИ.....	9
8	УКАЗАНИЯ ПО МОНТАЖУ .....	10
9	ТЕХНИЧЕСКОЕ ОБСЛУЖИВАНИЕ.....	12
10	ХАРАКТЕРНЫЕ НЕИСПРАВНОСТИ И МЕТОДЫ ИХ УСТРАНЕНИЯ .....	13
11	ПРАВИЛА ХРАНЕНИЯ.....	13
12	ТРАНСПОРТИРОВАНИЕ .....	13
13	ПЕРЕЧЕНЬ ИЗДЕЛИЙ, ЗАМЕНЯЕМЫХ ПОСЛЕ СРАБАТЫВАНИЯ УСТРОЙСТВА.....	15
14	СВИДЕТЕЛЬСТВО О ПРИЕМКЕ.....	15
15	СВЕДЕНИЯ ОБ УПАКОВЫВАНИИ .....	15
16	ГАРАНТИЙНЫЕ ОБЯЗАТЕЛЬСТВА .....	16
17	УЧЕТ ТЕХНИЧЕСКОГО ОБСЛУЖИВАНИЯ .....	16
18	СВЕДЕНИЯ ПО УТИЛИЗАЦИИ .....	16
19	СВЕДЕНИЯ О СРАБАТЫВАНИИ УСТРОЙСТВА .....	17
20	СВЕДЕНИЯ О РЕКЛАМАЦИЯХ.....	18
	ПРИЛОЖЕНИЕ А .....	19

## 1 ОБЩИЕ СВЕДЕНИЯ

Настоящее руководство по эксплуатации (РЭ), совмещенное с паспортом (ПС), на распределительные устройства (далее по тексту – устройства) типа РУ-150-П, содержит описание устройства и принципа действия, технические характеристики, гарантируемые предприятием-изготовителем и указания для его правильной эксплуатации.

Обозначение устройства имеет следующую структуру:

(1)	(2)	(3)	(4)	(5)	(6)
РУ	- XXX	- 150	- П	- ВЗ	- ТУ 4892-001-27754388-2008

где 1 – наименование устройства, принятое изготовителем (РУ);

2 – диаметр условного прохода, мм;

3 – рабочее давление, кгс/см<sup>2</sup>;

4 – аксиальное расположение патрубков;

5 – взрывозащищенное исполнение привода;

6 – обозначение технических условий, в соответствии с которыми изготовлено устройство.

Пример записи обозначения устройства типа РУ-150-П при его заказе и в документации другой продукции, в которой оно может быть применено: «Распределительное устройство РУ-025-150-П ТУ 4892-001-27754388-2008, что означает – распределительное устройство типа РУ с диаметром условного прохода 25 мм на рабочее давление 150 кгс/см<sup>2</sup>, с аксиальным расположением патрубков, изготовленное по указанному ТУ».

Устройства изготовлены по техническим условиям ТУ 4892-001-27754388-2008.

Предприятие-изготовитель может вносить изменения в конструкцию устройств, сохраняя его основные технические и эксплуатационные параметры.

## 2 НАЗНАЧЕНИЕ ИЗДЕЛИЯ

2.1 Устройства предназначены для использования в системах газового пожаротушения. Они устанавливаются на трубопроводе и обеспечивают пропуск газового огнетушащего вещества (ГОТВ) из автоматической установки газового пожаротушения (АУГП) по направлениям в один из нескольких защищаемых объектов.

2.2 Устройства исполнения ВЗ комплектуются взрывозащищенным электромагнитным приводом типа ПЭВ ЯТАУ.684432.010 ТУ с напряжением питания 24В постоянного тока, с уровнем взрывозащиты 1 Ex d IIB T4 Gb по ГОСТ 31610.0 и степенью защиты от внешних воздействий не ниже IP66 по ГОСТ 14254. Класс защиты человека от поражения электрическим током – 01 по ГОСТ 12.2.007.0.

## 3 ТЕХНИЧЕСКИЕ ХАРАКТЕРИСТИКИ

3.1 Устройства соответствуют климатическому исполнению «0» категории размещения 4 по ГОСТ 15150 в диапазоне температур от минус 30 до 50 °С.

3.2 Основные технические характеристики устройств приведены в таблице 3.

Таблица 3

Наименование показателя	РУ-025-150-П[ВЗ]	РУ-032-150-П[ВЗ]	РУ-050-150-П[ВЗ]	РУ-065-150-П[ВЗ]	РУ-080-150-П[ВЗ]	РУ-100-150-П[ВЗ]
1	2	3	4	5	6	7
1. Диаметр условного прохода, мм	25	32	50	65	80	100
2. Рабочее (максимально допустимое) давление, МПа (кгс/см <sup>2</sup> )	14,71 (150)					
3. Минимальное давление на входе РУ, МПа (кгс/см <sup>2</sup> ), не менее	0,29 (3)			0,49 (5)		
4. Пробное давление, МПа (кгс/см <sup>2</sup> )	22,06 (225)					
5. Параметры пускового импульса в цепи электромагнита:						
- напряжение постоянного тока, В	24±2,4					
- сила тока, А, не более	2,0 [0,5]					
- длительность импульса, с, не менее	1,0					

## Продолжение таблицы 3

1	2	3	4	5	6	7
6. Усилие на рукоятке при ручном пуске, Н, не более	100					
7. Эквивалентная длина, м, не более (параметр гидравлических потерь)	4,7	12,3	22,5	39,1	50,7	56,7
8. Наружный диаметр и толщина стенки входного и выходного патрубков, мм	41x8,0	48x8,0	66x8,0	81x8,0	96x8,0	118x9,0
9. Материал входного и выходного патрубков	Сталь 9Г2С					
10. Ток контроля цепи электромагнита, А, не более	0,01					
11. Габаритные размеры, мм (см. рис. А.1)						
А	265	265	278	314	424	454
Б	213	213	239	260	301	326
В	Ø125	Ø125	Ø150	Ø171	Ø213	Ø243
12. Масса, не более, кг	15	15	21	26	51	70
13. Вероятность безотказной работы, не менее	0,95					
14. Срок службы, лет	10					

## 3.3 Рабочая среда устройств:

- Хладон 125 ТУ 2412-043-00480689-96;
- Хладон 318Ц ТУ 2412-001-13181581-96;
- Хладон 227ea ТУ-2412-049-00480689-96;
- Хладон 114В2 ГОСТ Р 15899\*;
- Элегаз повышенной чистоты ТУ 6-02-1249-83;
- Хладон 13В1 ТУ-6-02-1104-87 регенерированный\*;
- Двуокись углерода высшего или первого сорта ГОСТ 8050;
- Хладон 23 (ТФМ18) ТУ 2412-132-05808008-99;
- Углекислотно-хладоновый состав\* (85 % CO<sub>2</sub> + 15 % хладон 114В2 по массе);
- Газовое огнетушащее вещество 3М Novac 1230;
- Азот газообразный технический ГОСТ 9293;
- Аргон газообразный ГОСТ 10157;
- Газовый состав «Инерген» (состав компонентов по НПБ 88).

## Примечания:

- 1 \* – ГОТВ только для устройств, предназначенных для противопожарной защиты особо важных объектов.
- 2 Применяемые ГОТВ должны быть сертифицированы на соответствие требованиям НПБ 51-96.

3.4 Одно устройство обеспечивает подачу ГОТВ в одном направлении. Для подачи ГОТВ по двум и более направлениям на коллекторе АУГП устанавливают необходимое количество устройств.

3.5 Способ пуска устройств – электрический (с применением электромагнита) и ручной. Пуск (срабатывание) устройств может осуществляться как при подведении давления ГОТВ, так и до подачи давления.

3.6 Направление потока ГОТВ через устройства показано стрелкой на их корпусах.

3.7 Работоспособность устройств сохраняется при любом положении в пространстве.

3.8 Ресурс срабатываний устройств до капитального ремонта составляет 20 срабатываний от пускового импульса или ручного пускового элемента. Срабатывание устройств при проведении регламентных работ в течение срока службы не требуется.

#### 4 КОМПЛЕКТ ПОСТАВКИ

Комплект поставки устройств:

- устройство распределительное в сборе с электромагнитным приводом с устройством ручного пуска;
- руководство по эксплуатации ЯТАУ.4925212.015 РЭ, совмещенное с паспортом;
- руководство по эксплуатации ЯТАУ.684432.010 РЭ, совмещенное с паспортом (для исполнения ВЗ);
- комплект запасных частей и принадлежностей (по согласованию с заказчиком);
- ящик (для изделий, отправляемых в таре).

## 5 КОНСТРУКЦИЯ УСТРОЙСТВА И ПРИНЦИП РАБОТЫ

### 5.1 Конструкция устройств.

Устройства РУ-025-150-П(-ВЗ), РУ-032-150-П(-ВЗ), РУ-050-150-П(-ВЗ), РУ-065-150-П(-ВЗ), РУ-080-150-П(-ВЗ) и РУ-100-150-П(-ВЗ) имеют аналогичную конструкцию, которая показана на рисунке А.1.

Устройство состоит из корпуса 1 с входным и выходным штуцерами с резьбой. К штуцерам через накидные гайки присоединены патрубки, которые приваривают к трубопроводу установки пожаротушения.

Проточная часть корпуса выполнена в виде трубы, на входе которой находится седло 12, перекрытое запорным органом (обоймой 3 с уплотнением). Обойма 3 через шток 5 соединена с поршнем 2 пневмоцилиндра, размещенного над проточной частью устройства. Пружина 6 через поршень 2 обеспечивает поджатие обоймы 3 к седлу 12. Над поршнем 2 установлена заглушка 10.

Корпус 1 и фланец 11 содержат перепускной канал (14), который соединяет полость входного штуцера и полость над поршнем (15). Канал на входе в полость корпуса 1 герметично перекрыт клапаном (золотник 4) электромагнитного привода 7. Последний содержит рычаг ручного пуска 9 и кнопку возврата 8.

Подсоединение кабеля питания к устройству исполнения ВЗ осуществляется через кабельный ввод, расположенный на корпусе электропривода ПЭВ, согласно ЯТАУ.684432.010 РЭ.

### 5.2 Принцип работы устройств.

В исходном состоянии РУ закрыто. Герметичность достигается плотным прилеганием тарелки 3 к торцевой поверхности корпуса 1 за счет усилия пружины 6, а так же за счет избыточного давления на входе РУ (если имеется). Для открытия устройства необходимо подать напряжение на электромагнитный привод 7 длительностью не менее 1 сек. При этом золотник 4 переместится и откроет перепускной канал (14) во фланце 11. РУ готово к открытию.

При подаче избыточного давления среды в полость (13), среда, через перепускной канал (14) в корпусе 1 и фланце 11, попадает в надпоршневую полость (15). За счет разности площадей поршня 2 и обоймы 3 поршень преодолевает усилие пружины и

давления среды на входе РУ, перемещает обойму 3, открывая затвор. РУ будет находиться в открытом состоянии, пока в полость (13) будет подаваться избыточное давление.

На корпусе электромагнитного привода 7 расположена рукоятка ручного дублера 9 для открытия перепускного канала РУ при отсутствии напряжения питания привода. Для открытия РУ необходимо повернуть рукоятку 9 на 90°.

Для возвращения РУ в исходное состояние необходимо повернуть рукоятку ручного дублёра на 90°(положение открыто) и вернуть её в исходное положение, затем нажать кнопку 8 на электромагнитном приводе 7. При этом золотник 4 переместится и закроет перепускной канал в корпусе 1. Данную операцию проводить после сброса давления во входном патрубке.

**ВНИМАНИЕ! ОТКРЫТИЕ РУ ОСУЩЕСТВЛЯЕТСЯ ТОЛЬКО ПРИ НАЛИЧИИ ДАВЛЕНИЯ ГОТВ ВО ВХОДНОМ ПАТРУБКЕ В СООТВЕТСТВИИ С П.3 ТАБЛИЦЫ 3!**

## 6 УКАЗАНИЯ МЕР БЕЗОПАСНОСТИ

6.1 Общие требования безопасности по ГОСТ 12.2.063.

6.2 Устройство распределительное должно быть безопасным при эксплуатации в соответствии с ГОСТ 22520, раздел 3. Устройство исполнения ВЗ по способу защиты от поражения электрическим током должно соответствовать классу 01 по ГОСТ 12.2.007.0.

6.3 Монтаж и эксплуатацию устройства исполнения ВЗ необходимо проводить в строгом соответствии с действующими «Инструкция по монтажу электрооборудования, силовых и осветительных сетей взрывоопасных зон «ВСН 332-74», ПУЭ главой 7.3 «Электроустановки взрывоопасных производств», ПТЭ и ПТБ, другими действующими, регламентирующими требования по обеспечению пожаро- и взрывобезопасности, техники безопасности, экологической безопасности, по устройству и эксплуатации электроустановок.

6.4 К работе по обслуживанию и ремонту устройства допускаются лица не моложе 18 лет, знающие его устройство и принцип действия, изучившие настоящее руководство по эксплуатации, прошедшие обучение и аттестованные Органами



Госгортехнадзора РФ на право работы с сосудами под давлением, прошедшие медосмотр, специальный инструктаж и обучение безопасным методам труда, проверку знаний, правил безопасности и инструкций в соответствии с занимаемой должностью, применительно к выполняемой работе, согласно ГОСТ 12.0.004 и имеющие допуск для производства данного вида работ.

6.5 Электрооборудование установок с напряжением питания более 24 В должно быть заземлено (занулено) в соответствии с ГОСТ 21130, ПУЭ и СП 76.13330.

6.6 При испытаниях на прочность и герметичность необходимо соблюдать требования ФНП 536.

6.7 В процессе эксплуатации запрещается:

- ремонтные работы, связанные с разборкой устройства при наличии в нем (или в трубопроводе, на котором он установлен) избыточного давления;
- при завертывании резьбовых соединений пользоваться ключом с удлиненной рукояткой;
- во избежание термического ожога прикасаться руками к изделию и подсоединенным к нему трубопроводам во время, а также непосредственно после подачи ГОТВ.

6.8 Запрещается снятие с пусковой рукоятки устройства блокировки (чеки), за исключением случаев, установленных в паспорте.

6.9 Ряд специальных требований по безопасности изложен в отдельных разделах настоящего руководства.

6.10 Около места проведения испытаний или ремонтных работ должны быть установлены предупреждающие знаки "Осторожно! Прочие опасности" по ГОСТ12.4.026-01 и поясняющая надпись "Идут испытания".

## 7 ОБЕСПЕЧЕНИЕ ВЗРЫВОЗАЩИЩЕННОСТИ

7.1 Взрывозащищенность устройства обеспечивается взрывозащищенностью привода ПЭВ согласно ЯТАУ.684432.010 РЭ.

7.2 Устройство имеет внутреннее и наружное заземление.

## 8 УКАЗАНИЯ ПО МОНТАЖУ

### 8.1 Подготовка к монтажу

При подготовке устройства к монтажу на объекте необходимо:

- распаковать устройство;
- проверить комплектность устройства в соответствии с п. 4 настоящего руководства, при его отсутствии устройство к дальнейшим работам не допускается;
- проверить состояние деталей и узлов внешним осмотром, при наличии повреждений, рисок глубиной более 0,5 мм, вмятин, следов коррозии устройство к дальнейшим работам не допускается.

### 8.2 Монтаж устройства

Монтаж устройства производится в соответствии с проектом на установку пожаротушения, в котором определяется место его размещения и метод крепления. При этом следует обеспечить удобство эксплуатации и технического обслуживания изделия.

До начала монтажно-сварочных работ необходимо удалить:

- консервационную смазку с входного и выходного ниппелей изделия;
- загрязнение и влагу с соответствующих трубопроводов АУГП, после чего продуть трубопроводы сжатым воздухом.

Монтаж производится электродуговой сваркой в соответствии с нормативной документацией по технологии исполнения швов для сосудов высокого давления. К сварке допускаются аттестованные сварщики.

Толщина стенки и материал подводящего и отводящего патрубков каждого типа изделия указаны в п.8, п.9 таблицы 3.

Конфигурация и разводка трубопроводов, последовательность и технология выполнения монтажных работ должны обеспечивать отсутствие механических напряжений и полную разгрузку распределительных устройств и их сварных швов от веса подводящих и отводящих трубопроводов АУГП.

Для этого трубопроводы и устройство следует надежно закрепить нормализованными элементами на неподвижных частях помещения (стены, пол).

При выполнении сварочных работ необходимо принять меры, исключаящие тепловое воздействие и повреждение уплотнительных элементов устройства. Для этого сварку штуцеров следует производить в отстыкованном положении устройства.

**ВНИМАНИЕ! ПЕРЕД СВАРКОЙ НАДЕТЬ НАКИДНЫЕ ГАЙКИ НА ПАТРУБКИ!**

Проверку трубопроводов на прочность и герметичность проводить без устройства, приваренные патрубки глушить испытательными заглушками, поставляемыми по отдельному заказу.

После проверки на прочность и герметичность необходимо:

- продуть трубопроводы сжатым воздухом для удаления воды и загрязнений;
- установить устройство в патрубки и подтянуть накидные гайки;
- проверить состояние электромагнитного привода внешним осмотром. Убедиться, что золотник и рукоятка ручного пуска находятся в закрытом положении, кнопка привода – в положении «ЗАКРЫТО»;
- проверить наличие пломбы на рукоятке ручного пуска;
- подключить цепь питания электромагнитного привода к контактам №1 и №2 разъёма (для исполнения ВЗ согласно ЯТАУ.684432.010 РЭ);
- проверить целостность электрической цепи электромагнита;

**ВНИМАНИЕ! ПРЕВЫШАТЬ ТОК КОНТРОЛЯ ЦЕПИ ЗАПРЕЩАЕТСЯ!**

После проверки и комплексной наладки приборов управления установки пожаротушения подключить пусковую цепь к электромагнитному приводу.

После вышеуказанных работ устройство готово к эксплуатации.

### 8.3 Работы с устройством после срабатывания

После срабатывания устройства для оперативного приведения его в закрытое положение необходимо:

- повернуть ручку ручного дублёра в положение открыто и вернуть в исходное положение, затем нажать кнопку возврата 8 (размещена с противоположной стороны от рукоятки ручного пуска), данную операцию проводить после сброса давления во входном патрубке;
- произвести замену контровочной проволоки и пломбы, проверить положение рукоятки ручного пуска, наличие чеки, отсутствие повреждений контровочной проволоки и пломбы;

- сделать в паспорте устройства запись о его срабатывании и проведенном техническом обслуживании;
- выполнить работу по регламенту № 2.

## 9 ТЕХНИЧЕСКОЕ ОБСЛУЖИВАНИЕ

9.1 В процессе эксплуатации и хранения устройства необходимо проводить регламентные работы по регламентам № 1 и № 2. Работы выполняются обученным персоналом.

### Регламент № 1. Ежемесячно:

- провести визуальный осмотр устройства, убедиться в отсутствии повреждений, обнаруженные повреждения устранить;
- очистить устройство от пыли, производственных загрязнений;
- проверить положение рукоятки ручного пуска, наличие чеки, отсутствие повреждений контрольной проволоки и пломбы.

### Регламент № 2. Ежегодно:

- выполнить работы по регламенту № 1;
- проверить крепление устройства. Убедиться, что устройство надежно закреплено;
- проверить состояние лакокрасочного покрытия. При обнаружении повреждения восстановить его.

## 10 ХАРАКТЕРНЫЕ НЕИСПРАВНОСТИ И МЕТОДЫ ИХ УСТРАНЕНИЯ

Таблица 10

<b>Неисправность</b>	<b>Причины неисправности</b>	<b>Методы устранения</b>
утечка ГОТВ в атмосферу	нарушена целостность уплотнительных колец	– определить место утечки. – заменить соответствующее уплотнительное кольцо
утечка ГОТВ через уплотнение в запорном органе	нарушена целостность уплотнения	– заменить уплотнение
происходит срабатывание распределительного устройства без подачи управляющего импульса на электромагнитный привод	износ или неплотное прилегание золотника электромагнитного привода к поверхности седла	– заменить золотник

## 11 ПРАВИЛА ХРАНЕНИЯ

11.1 Хранение устройств должно соответствовать условиям хранения 2 по ГОСТ 15150 при температуре от минус 30 до 50 °С.

11.2 При хранении должны быть обеспечены условия, предохраняющие от механических повреждений, исключено воздействие атмосферных осадков, прямых солнечных лучей и агрессивных сред.

11.3 Допускаемый срок хранения 1,5 года.

## 12 ТРАНСПОРТИРОВАНИЕ

12.1 Устройства, упакованные в соответствии с требованиями ТУ 4892-001-27754388-2008, транспортируют любым видом транспорта в крытых транспортных средствах (в железнодорожных вагонах, автомашинах,

герметизированных отапливаемых отсеках самолетов, трюмах морских и речных судов) на любые расстояния с требованием действующих нормативных документов:

«Правила перевозки грузов автомобильным транспортом», изд. «Транспорт», 1980 г.;

«Правила перевозки грузов», изд. «Транспорт», Москва, 1985 г.;

«Технические условия погрузки и крепления грузов», изд. Министерства путей сообщения, 1988 г.;

«Правила перевозки грузов», утверждённые Министерством речного флота, изд. «Транспорт», Москва, 1989 г.;

«Правила перевозок грузов в прямом смешанном железнодорожном сообщении», Министерство морского флота РСФСР, 3-е изд., «Транспорт», Москва, 1989 г.;

«Технические условия размещения и крепления грузов в крытых вагонах», изд. «Транспорт», 1969 г.;

«Руководство по перевозкам на внутренних воздушных линиях», Министерство гражданской авиации, Москва, МГА 1975 г.

12.2 Способ размещения устройств в контейнер и на транспортное средство должен исключать их перемещение, падения и соударения.

12.3 При транспортировании на открытых транспортных средствах устройства должны быть защищены от воздействия атмосферных осадков и прямых солнечных лучей.

12.4 Не допускается транспортирование устройств совместно с бензином, керосином, щелочами и другими веществами, вредно действующими на металл, резину и упаковочные материалы.

12.5 При погрузке, транспортировании и разгрузке должны быть выполнены меры предосторожности в соответствии с маркировкой и надписями на таре или упаковке.

### 13 ПЕРЕЧЕНЬ ИЗДЕЛИЙ, ЗАМЕНЯЕМЫХ ПОСЛЕ СРАБАТЫВАНИЯ УСТРОЙСТВА

Изделий, заменяемых после срабатывания устройства, нет.

### 14 СВИДЕТЕЛЬСТВО О ПРИЕМКЕ

14.1 Распределительное устройство РУ-\_\_\_\_\_ -150-П\_\_\_\_\_ № \_\_\_\_\_  
Ду ВЗ заводской номер

изготовлено и принято ОТК в соответствии с обязательными требованиями государственных стандартов, действующей технической документации и признано годным для эксплуатации.

ОТК

МП

\_\_\_\_\_  
 личная подпись

\_\_\_\_\_  
 расшифровка подписи

\_\_\_\_\_  
 год, месяц, число

### 15 СВЕДЕНИЯ ОБ УПАКОВЫВАНИИ

15.1 Распределительное устройство РУ-\_\_\_\_\_ -150-П\_\_\_\_\_ № \_\_\_\_\_  
Ду ВЗ заводской номер

упаковано ООО ПКФ «Полёт» согласно требованиям, предусмотренным действующей технической документации.

\_\_\_\_\_  
 должность

\_\_\_\_\_  
 личная подпись

\_\_\_\_\_  
 расшифровка подписи

\_\_\_\_\_  
 год, месяц, число

## 16 ГАРАНТИЙНЫЕ ОБЯЗАТЕЛЬСТВА

16.1 Предприятие-изготовитель гарантирует соответствие устройств требованиям технических условий ТУ 4892-001-27754388-2008 при соблюдении правил эксплуатации, транспортирования, хранения и монтажа, указанных в настоящем руководстве.

16.2 Гарантийный срок хранения устройства – 18 месяцев со дня изготовления.

16.3 Гарантийный срок эксплуатации устройства – 12 месяцев с момента продажи (продажа в пределах гарантийного срока хранения).

16.4 Срок эксплуатации устройства – 11,5 лет со дня изготовления, включая 1,5 года хранения на складе.

16.5 Предприятие-изготовитель обязано безвозмездно ремонтировать или заменять узлы устройства в течение гарантийного срока, указанного в п. 16.2, 16.3 при соблюдении потребителем требований п. 16.1.

16.6 Претензии к качеству устройства в период гарантийных обязательств принимаются к рассмотрению и производству гарантийного ремонта при условии наличия настоящего паспорта, а также рекламационного акта, составленного потребителем.

16.7 По вопросам качества обращаться по адресу:  
442962, г. Заречный Пензенской обл., пр. Индустриальный, стр. 6,  
ООО «ПКФ Полёт», тел. (8412) 280-042, <http://poletpkf.ru>, info@poletpkf.ru.

## 17 УЧЕТ ТЕХНИЧЕСКОГО ОБСЛУЖИВАНИЯ

17.1 Устройство введено в эксплуатацию «\_\_\_» \_\_\_\_\_ 20\_\_ г. актом №\_\_\_\_\_, утвержденным руководством предприятия-потребителя.

## 18 СВЕДЕНИЯ ПО УТИЛИЗАЦИИ

18.1 Устройство не представляет опасности для жизни и здоровья людей и окружающей среды ни во время срока службы, ни после его окончания.



## 19 СВЕДЕНИЯ О СРАБАТЫВАНИИ УСТРОЙСТВА

Таблица 19 (Заполняется эксплуатирующей организацией)

Порядковый номер срабатывания устройства	Причина срабатывания	Дата срабатывания	Ф.И.О. ответственного за эксплуатацию	Подпись	Примечание
1-е срабатывание					
2-е срабатывание					
3-е срабатывание					
4-е срабатывание					
5-е срабатывание					
6-е срабатывание					
7-е срабатывание					
8-е срабатывание					
9-е срабатывание					
10-е срабатывание					
11-е срабатывание					
12-е срабатывание					
13-е срабатывание					
14-е срабатывание					
15-е срабатывание					
16-е срабатывание					
17-е срабатывание					
18-е срабатывание					
19-е срабатывание					
20-е срабатывание					



ПРИЛОЖЕНИЕ А  
(справочное)

Внешний вид распределительного устройства.

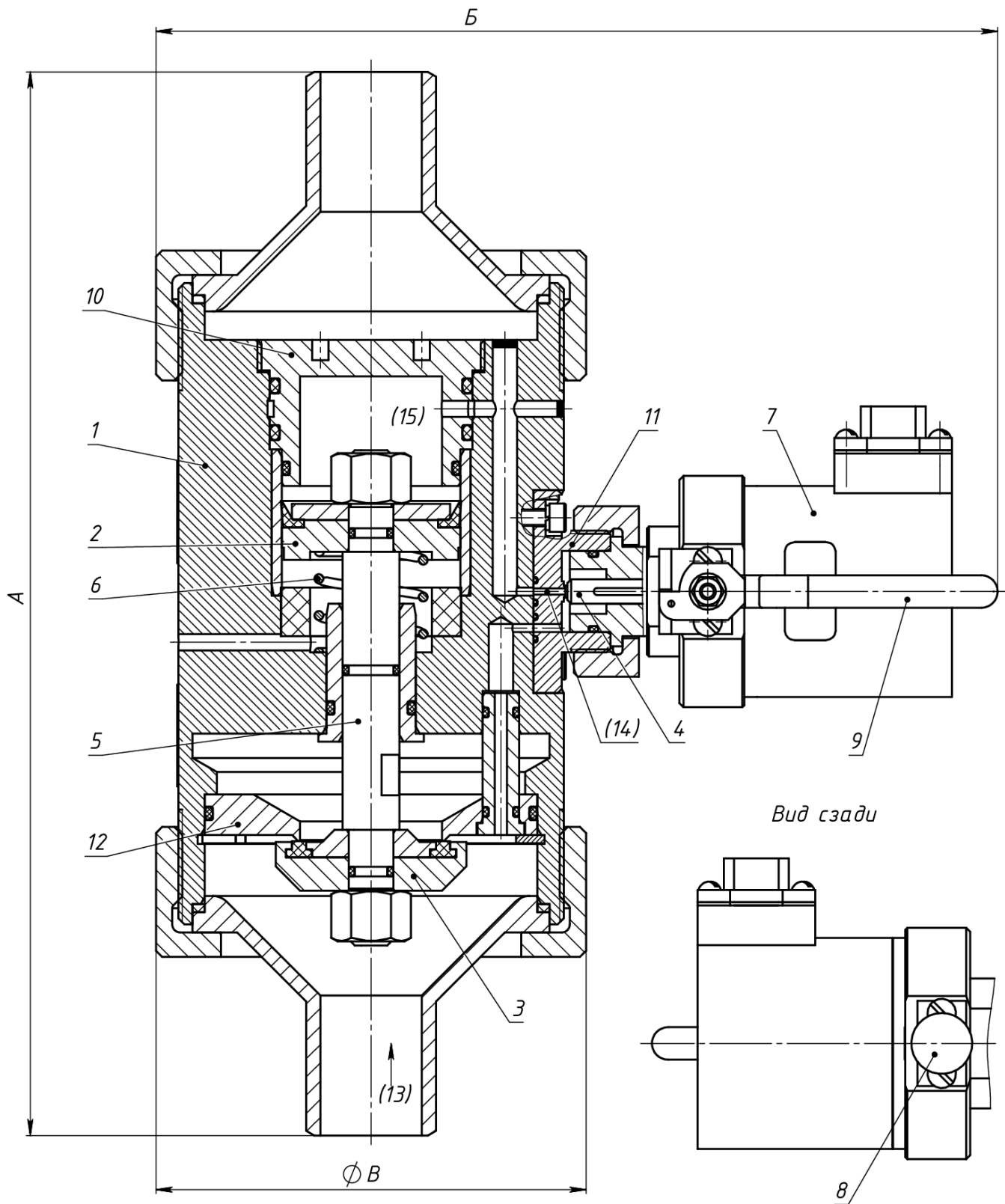

Рис. А.1 Конструкция распределительного устройства типа РУ-025-150-П(-В3), РУ-032-150-П(-В3), РУ-050-150-П(-В3), РУ-065-150-П(-В3), РУ-080-150-П(-В3), РУ-100-150-П(-В3).